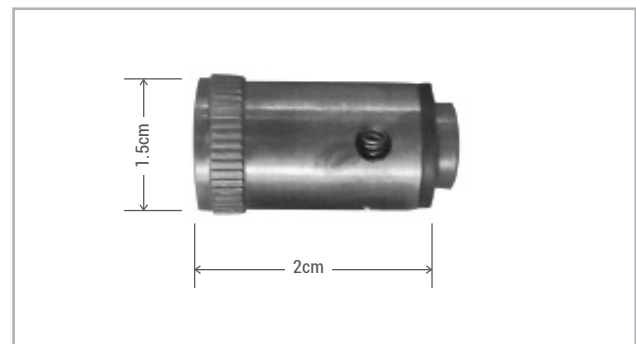

**GRIFERÍA DE USO COMERCIAL****BX-S015****JUEGO DE ACCESORIOS DE REPUESTO****CARACTERÍSTICAS FÍSICAS:**

- ▶ JUEGO DE ACCESORIOS DE REPUESTO PARA TODAS LAS LLAVES.
- ▶ CERÁMICAS Y EMPAQUES.
- ▶ PARA MODELOS:
- ▶ BXF-A6
- ▶ BXF-A10
- ▶ BXF-F6
- ▶ BXF-A51
- ▶ PESO NETO: 0.070 KG.
- ▶ PESO BRUTO: 0.140 KG.
- ▶ MEDIDAS DEL EMPAQUE: 10 X 7 X 2 CM.

**MEDIDAS DE ACCESORIOS****CERTIFICADO**